

Technické informace pro vrtáky s VBD a středícím vrtákem

Vrtáky s VBD se středícím vrtákem

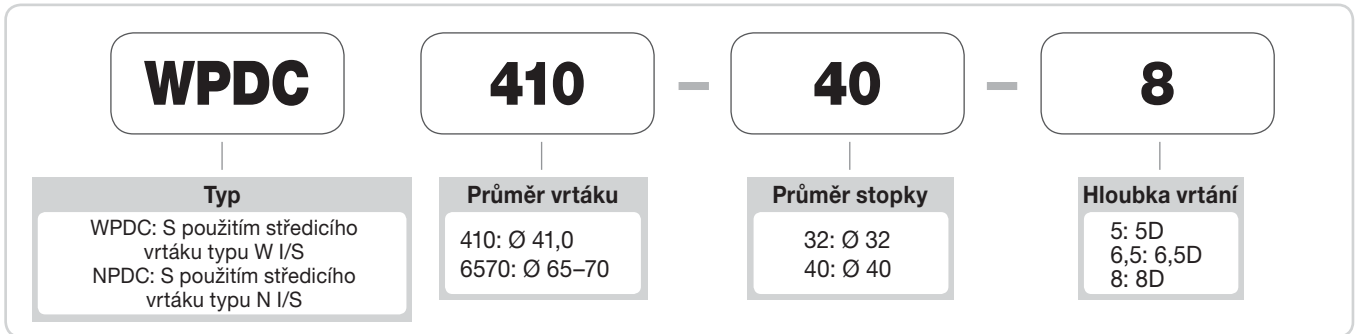

● Systém značení vrtáků



● Systém značení kazet



● Systém značení středících vrtáků

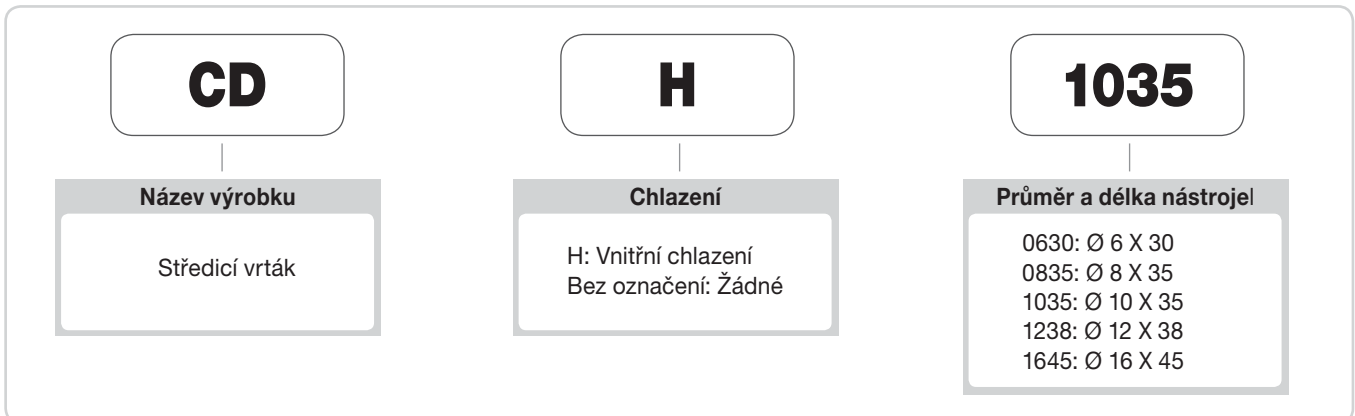

● Materiál středících vrtáků

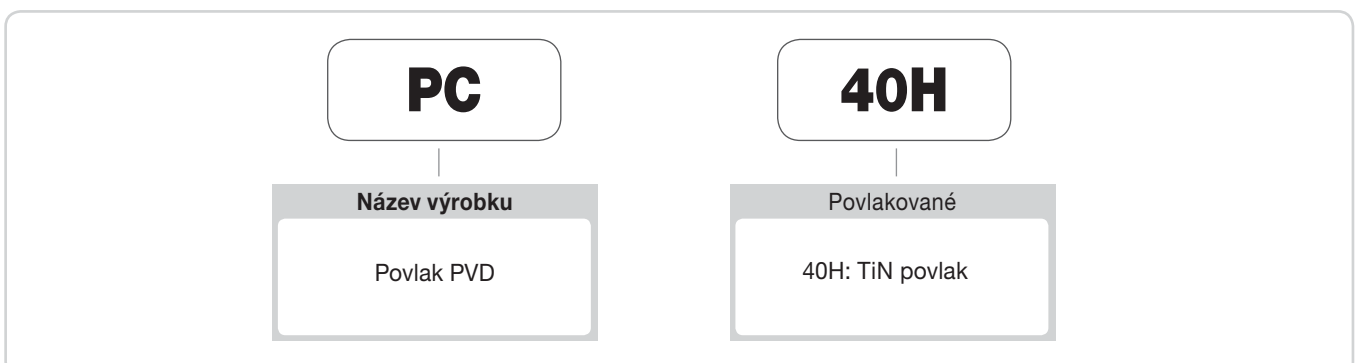

Technické informace pro vrtáky s VBD a středícím vrtákem

● Způsob upnutí středícího vrtáku (WPDC, NPDC)



• Vlastnosti systému s kónickým hrotem

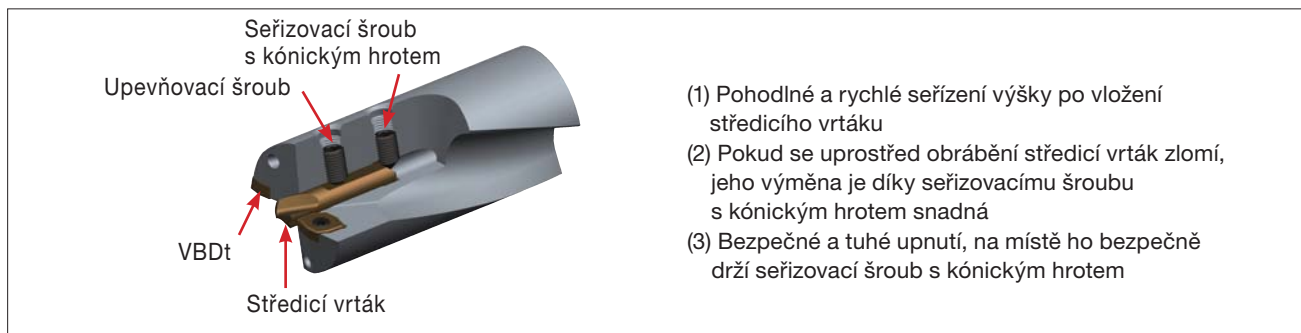

• Montáž



Pozor! Buďte opatrní, řezná hrana je ostrá, s nástroji se doporučuje manipulovat v ochranných rukavicích

• Délka upnutí středícího vrtáku

Pokud je nastavení středícího vrtáku příliš krátké, zhoršuje se kvalita obrobeného povrchu. Pokud je nastavení středícího vrtáku příliš dlouhé, může způsobovat vibrace a snížení životnosti nástroje.

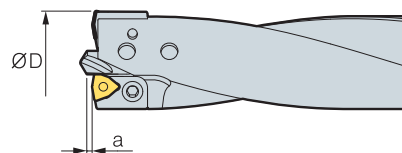

Rozměr otvoru (Ø D)	Délka upnutí středícího vrtáku		
	Běžné oceli	Legované oceli	Neželezné kovy
25–30	1,2	1,0	1,5
31–40	1,5	1,3	1,8
41–50	1,8	1,5	2,2
51–59	2,2	1,8	2,5
60–75	2,5	2,0	2,8
76–80	3,0	2,5	3,5

● Úprava průměru vrtáku u typu WPDC, NPDC

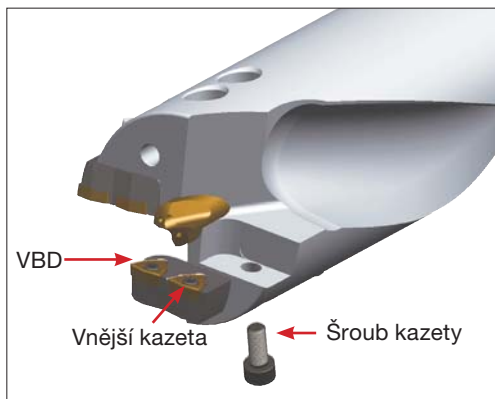

- 1) Demontujte kazetu, aby bylo možné vymontovat upevňovací šroub vnější kazety
- 2) Po výpočtu obráběné díry nastavte velikost na vnější vložce (zkrácením kazety)
- 3) Upravte otřepy
- 4) Pevně upněte upevňovacím šroubem

※ Příklad: Úprava pro obráběnou díru Ø 66 s WPDC6570-40-8
 (1) Upravte vnější kazetu $70 - 66 = 4 \rightarrow 4/2 = 2$ (poloměr)

- Maximální rozměr vrtákem obráběné díry
 1. Kazeta s 1 VBD (Ø 41–59): -1,0mm (poloměr: -0,5)
 2. Kazeta s 2 VBD (Ø 60–80): -5,0mm (poloměr: -2,5)

Technické informace pro vrtáky s VBD a středícím vrtákem



● Náhradní díly pro vrtáky s VBD typu WPDC

Označení	Obráběná díra	VBD			Středící vrták			Vložka		
		VBD	Šroub	Klíč	Středící vrták	Upevňovací šroub	Šroub s kónickým hrotem	Vnitřní	Vnější	Upevňovací šroub
WPDC250-32-□	25	WC□T030204-C21	FTKA02206	TW06S	CD0630	KHA0508	KHC0510			
WPDC260-280-32-□	26-28	WC□T040204-C21	FTKA02565	TW07S		KHA0510				
WPDC290-300-32-□	29-30				WC□T050308-C21	FTKA0307	TW09S	CD0835	KHA0610	KHC0610
WPDC310-350-32-□	31-35	KHA0612								
WPDC360-400-32-□	36-40	WC□T06T308-C21	FTKA03508	TW15S	CDH1035	KHA0812	KHC0812	CWP4145C	CWP410P	BHA0510
WPDC410-40-□	41								CWP420P	
WPDC420-40-□	42								CWP430P	
WPDC430-40-□	43								CWP440P	
WPDC440-40-□	44								CWP450P	
WPDC450-40-□	45				CWP4650C	KHA0815	CWP460P	BHA0512		
WPDC460-40-□	46								CWP470P	
WPDC470-40-□	47								CWP480P	
WPDC480-40-□	48								CWP490P	
WPDC490-40-□	49								CWP500P	
WPDC500-40-□	50	WC□T080408-C21	FTKA0411K	TW15S	CDH1238	KHA1015	KHC1016	CWP5155C	CWP510P	BHA0612
WPDC510-40-□	51								CWP520P	
WPDC520-40-□	52								CWP530P	
WPDC530-40-□	53								CWP540P	
WPDC540-40-□	54								CWP550P	
WPDC550-40-□	55	CWP5659C	KHA1020	KHC1020		CWP6065C	CWP6065P	RHA0510		
WPDC560-40-□	56								CWP560P	
WPDC570-40-□	57								CWP570P	
WPDC580-40-□	58								CWP580P	
WPDC590-40-□	59	WC□T050308-C21	FTKA0307	TW09S		CDH1645	KHA1020	KHC1020	CWP6650C	CWP6650P
WPDC6065-40-□	60-65				CWP6570C					
WPDC6570-40-□	65-70				CWP6570P					
WPDC7075-40-□	70-75	WC□T06T308-C21	FTKA03508	TW15S	CDH1645	KHA1020	KHC1020	CWP7075C	CWP7075P	BHA0612
WPDC7580-40-□	75-80								CWP7580C	

● Náhradní díly pro vrtáky s VBD typu NPDC

Označení	Obráběná díra	VBD			Středící vrták		
		VBD	Šroub	Klíč	Středící vrták	Upevňovací šroub	Šroub s kónickým hrotem
NPDC260-280-32-□	26-28	NPMT222408	FTKA02565	TW07S	CD0630	KHA0508	KHC0510
NPDC290-300-32-□	29-30					KHA0510	
NPDC310-350-32-□	31-35	NPMT252808	FTKA0307	TW09S	CD0835	KHA0610	KHC0610
NPDC360-400-32-□	36-40	NPMT293208				KHA0612	